

ベンディング ロール
TPB
25×3200



製造NO. 3844

- I. 取扱説明書
- II. 付属図面
- III. 付属機器取扱説明書

平成 15 年 5 月 製造

神 崎 工 業 株 式 会 社

佐賀県神埼郡神埼町大字鶴 3318
Tel:0952-52-1245 FAX:52-1247

主 要 仕 様

1. 型 式	TPB-25×3200		
2. 能 力	端 曲 円筒曲	t 25×3050 (SS400材) t 28×3050 (SS400材)	
3. 上 ロ ー ル	φ520 (高周波焼入)		1本
4. 下 ロ ー ル	φ330 (高周波焼入)		2本
5. 上ロール昇降用油圧ジャッキ	2205KN×210ST		2基
6. 起倒用油圧ジャッキ	310KN×725ST		1基
7. ロール駆動用電動機	30kw×6P B付		1台
8. 上ロール水平移動用電動機	7.5kw×4P B付		1台
9. サイドローラー昇降用電動機	1.5kw×4P B付		1台
10. 油圧ユニット (64MPa)	3.7kw×4P		1台
11. 加 工 速 度	約2.9m/min		
12. 電 源	A. C. 3φ, 220V, 60Hz		
13. 上ロール水平、垂直、サイドローラー位置表示			

(注意) 1.2点押釦はキャブタイヤ方式です。

付号 MARK	内容 REVISION	日付 DATE	変更者 CHECKED
△1	変更	H15 1.22	村山
△2	"	H15 2.15	村山
△3			

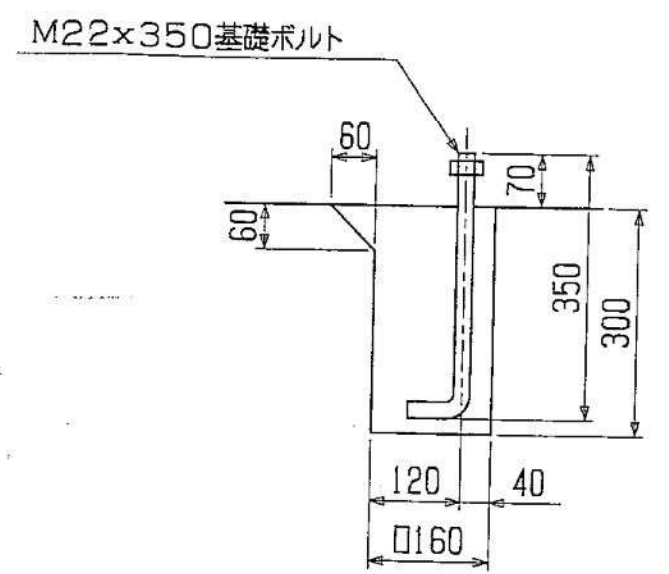
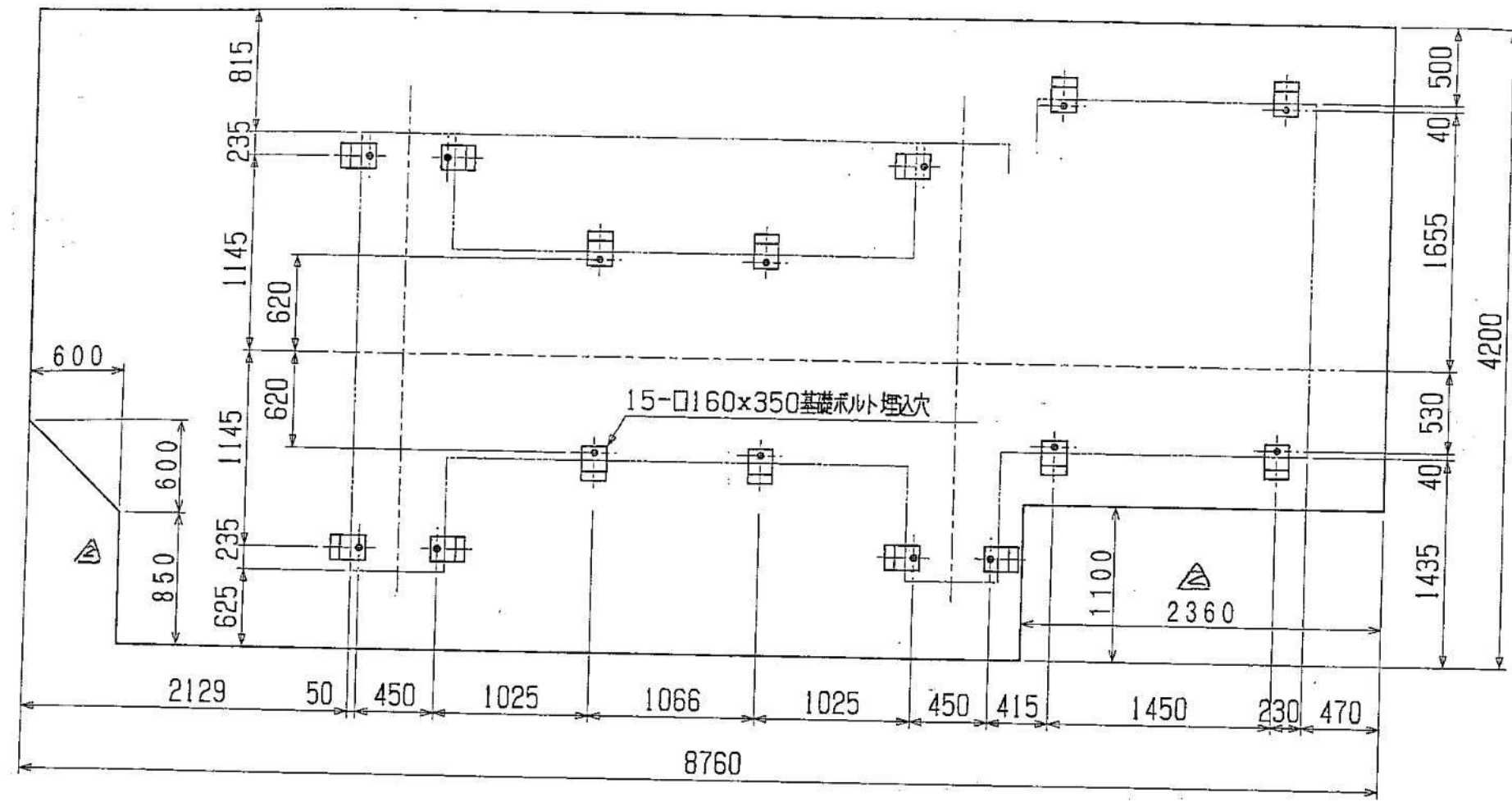

注記

- 据え付け時本機側にアンカーボルトを取付てから床面に据え付け、アンカーボルト埋め込み穴にコンクリートを流し込んで下さい。
- ビット深さが1150は貴社にて御決定ください

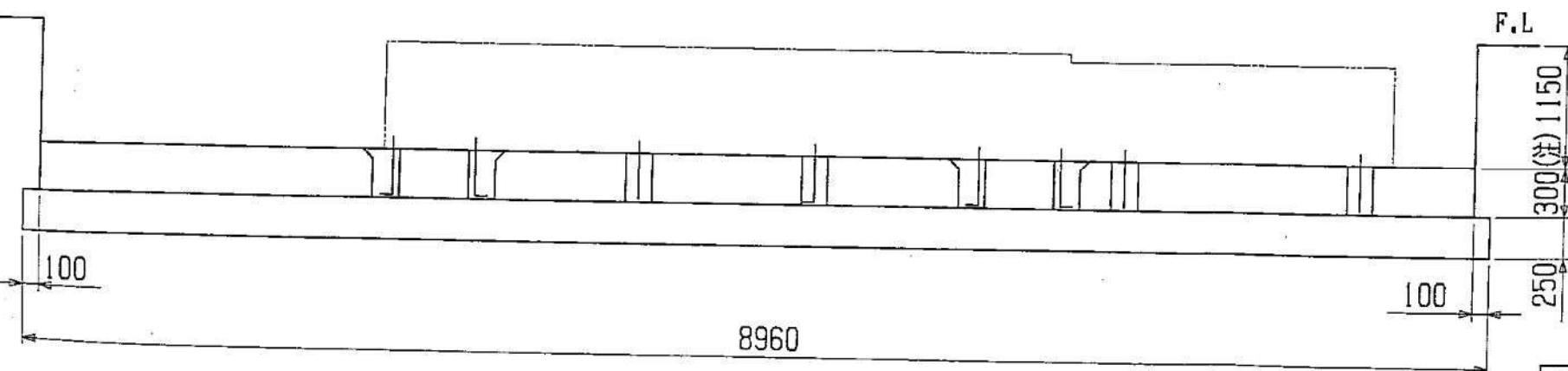

納入先CUSTOMER Messrs.		機番CUSTOMERS MACHINE NO 3844	
名称 NAME / 型式 MODEL NO バンディングロール TPB- 25x3200 基礎図		日付 DATE H15, 01, 15	
尺度 SCALE 1/40	製図 DRAWN 村山	検図 CHECKED 藤川	承認 APPROVED BY 永沼
神埼工業株式会社 KANZAKI INDUSTRY CORP		図番 DRAWING NO 002	

第三角法
THIRD ANGLE SYSTEM